

Indigo

GLOSS

ИНСТРУКЦИЯ ПО ЭКСПЛУАТАЦИИ КОЛЯСКИ INDIGO

Артикул: H80

Мы благодарим Вас за выбор коляски INDIGO

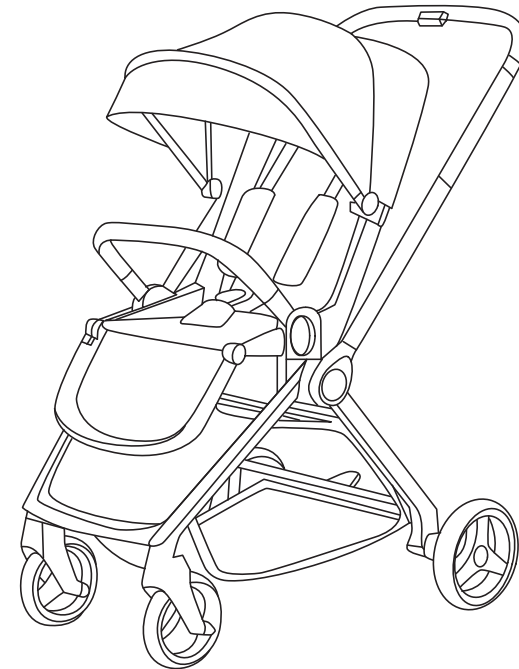

ВНИМАНИЕ!

Перед эксплуатацией коляски внимательно ознакомьтесь с инструкцией и сохраняйте ее для дальнейшего использования.

*Все приведенные в инструкции рисунки даны для общего представления о процессе сборки и эксплуатации.
Производитель в праве вносить изменения во внешний вид и комплектацию изделия без предварительного уведомления покупателя.*

ТРЕБОВАНИЯ ПО ТЕХНИКЕ БЕЗОПАСНОСТИ

- ВНИМАНИЕ:** несоблюдение данной инструкции может нанести ущерб здоровью вашего ребенка. Фирма не несет ответственности за ущерб, причиненный при неправильной эксплуатации коляски. Коляска предназначена для перевозки ребенка, возрастом с 6 месяцев до четырех лет, максимальный вес которого не должен превышать 22 кг.
- ! Запрещается вставлять пальцы в какие-либо механизмы изделия.
 - ! Всегда ставьте коляску на тормоз при остановке. На наклонной поверхности эффективность тормоза ограничена. Никогда не оставляйте коляску без присмотра, если в ней находится малыш, даже когда она стоит на тормозе.
 - ! Любая лишняя нагрузка может привести к потере стабильного положения коляски. Корзина для продуктов рассчитана на 3 кг. Сумка для мамы рассчитана на 2кг. Категорически запрещается превышать допустимый предел.
 - ! Не вешайте вещи на ручки и не кладите их на капюшон, коляска может опрокинуться.
 - ! Категорически запрещается поднимать коляску, спускать по лестнице или эскалатору, когда в ней находится ребенок.
 - ! Не ставьте ребенка на сиденье, подножку и никогда не оставляйте его в коляске без присмотра.
 - ! Обязательно пристегивайте ребенка 5-ти точечными ремнями безопасности, как только он научился сидеть самостоятельно.
 - ! Запрещается использовать не оригинальные запасные части или аксессуары.
 - ! Не размещайте коляску вблизи открытого огня и других источников высоких температур.
 - ! Не разрешайте детям играть рядом с коляской без присмотра.
 - ! Запрещается использовать коляску с углом наклона спинки менее 150° для ребенка в возрасте до 6 месяцев.
 - ! В прогулочной версии коляска предназначена для ребенка в возрасте от 6 месяцев до 4 лет, максимальный вес которого не должен превышать 22 кг.
 - ! Не используйте изделие, если на нем присутствуют следы поломки, не хватает каких-то деталей, крепежных элементов или разорвана ткань.
 - ! Категорически запрещается складывать или раскладывать коляску, если в ней находится ребенок.
 - ! Категорически запрещается раскачивать коляску из стороны в сторону. Невыполнение этих рекомендаций может привести к повреждению конструкции.
 - ! Регулярно проверяйте целостность и прочность всех креплений, ручек, оснований.
 - ! Убедитесь в правильности сборки перед использованием изделия.
 - ! Коляска не предназначена для использования во время бега, катания на коньках или скейтборде. Перед использованием убедитесь, что все запирающие/удерживающие механизмы зафиксированы должным образом.
 - ! Во избежание травм убедитесь, что ребенок находится на безопасном расстоянии, когда раскладываете и складываете коляску.
 - ! Не разрешайте ребенку играть с коляской.
 - ! Коляска рассчитана на одного ребенка.
 - ! Всегда ставьте коляску на тормоз, когда кладете/сажаете или достаете ребенка.
 - ! Будьте внимательны, когда поднимаете/спускаете коляску с тротуара, лучше двигать ее задним ходом.
 - ! Сложите и несите коляску, если нужно поднять ее по лестнице, на эскалаторе, по крутому склону, пересеченной местности.
 - !

РЕКОМЕНДАЦИИ ПО УХОДУ

- Пользователь должен регулярно проводить техническое обслуживание изделия.
- Укрывайте коляску от дождя и снега с помощью дождевика. Постоянное или продолжительное нахождение изделия под воздействием солнечных лучей может изменить цвет некоторых материалов. Если коляска намочена, вытрите ее сухой тряпкой, чтобы металлические части не заржавели.
- Складывайте коляску только после того, как она полностью просохла. Если вы оставите ее во влажном помещении, то на ней может образоваться плесень и ржавчина.
- Храните коляску в сухом месте.

Протирайте влажной тряпкой пластмассовые и металлические детали изделия. Можно использовать нейтральное моющее средство. Категорически запрещается использовать растворитель, аммиак или бензин.

Тщательно очищайте колеса от пыли и песка.

Оси, втулки, подшипники следует периодически очищать от влаги и пыли с помощью WD 40 и смазывать силиконовой или графитовой смазкой, также это нужно сделать при появлении скрипа колес и пружин амортизаторов в процессе эксплуатации. Регулярно проверяйте уровень износа колес.

Периодически очищайте части из текстильных материалов мягкой щеткой для одежды.

Текстильные части изделия запрещается стирать в стиральной машине.

Коляску рекомендуется мыть губкой в воде не выше 30° С с добавлением мягких моющих средств без предварительного замачивания. Не гладить, не отбеливать.

! Нельзя поднимать и нести коляску в разложенном виде с находящимся в ней ребенком.

КОМПЛЕКТАЦИЯ

Перед сборкой коляски убедитесь, что все детали в наличии.

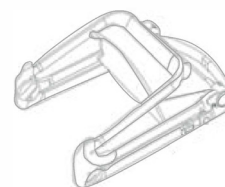

1. Рама

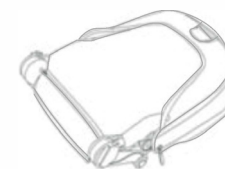

2. Прогулочный блок

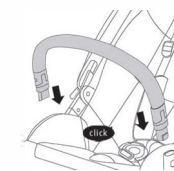

3. Бампер

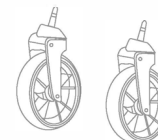

4. Передние колеса - 2 шт.

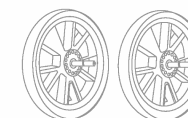

5. Задние колеса - 2 шт.

ИНСТРУКЦИЯ ПО СБОРКЕ

1. СБОРКА РАМЫ КОЛЯСКИ

Возьмитесь за ручку и потяните ее по направлению вверх до полного защелкивания (рис.1).

! Перед использованием коляски убедитесь, что замки зафиксированы.

! Во избежание травм, проследите, чтобы ребенок не прикасался к раскладывающимся частям коляски во время ее сборки или разборки.

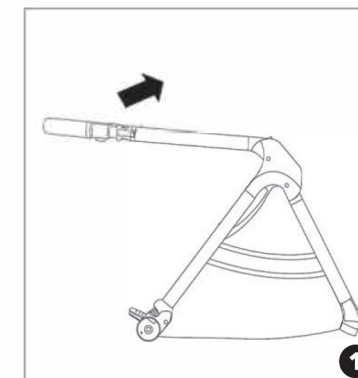

2. УСТАНОВКА/ СНЯТИЕ ПЕРЕДНИХ КОЛЕС

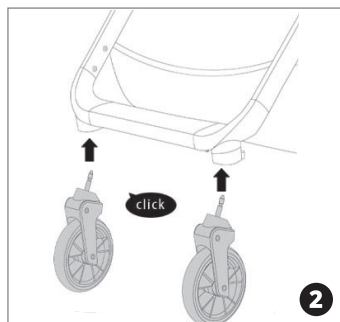

Вставьте передние колеса в гнезда до характерного щелчка (рис. 2). Потяните за колесо, чтобы убедиться, что оно хорошо зафиксировано.

3. УСТАНОВКА/ СНЯТИЕ ЗАДНИХ КОЛЕС.

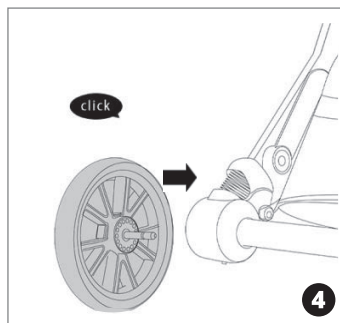

Вставьте ось заднего колеса в отверстие заднего колесного блока на раме до характерного щелчка. Потяните за колесо и проверьте хорошо ли оно зафиксировано (рис. 4).

4. УСТАНОВКА/СНЯТИЕ ПРОГУЛОЧНОГО БЛОКА

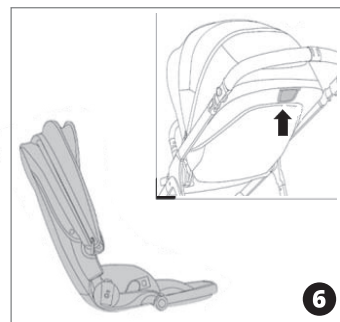

! В прогулочной версии коляска предназначена для ребенка в возрасте от 6 месяцев до 4 лет, максимальный вес которого не должен превышать 22 кг.

Разложите сиденье. Отрегулируйте положение спинки потянув за рычаг на задней панели сидения (рис. 6).

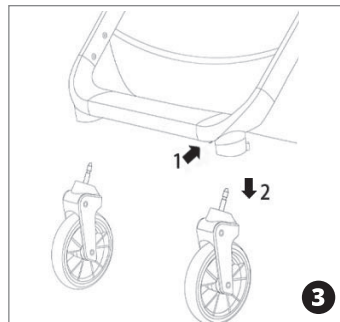

Для того, чтобы снять колесо, нажмите на кнопку, указанную на рисунке (рис. 3), и вытащите колесо.

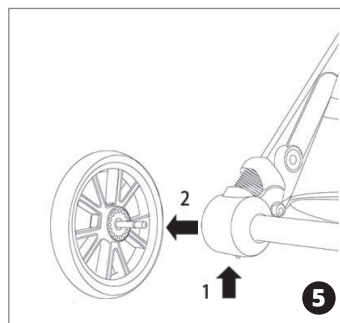

Чтобы снять колесо, нажмите на кнопку (1), как указано на рисунке (рис. 5), потяните за колесо в сторону.

! Перед использованием убедитесь в том, что колеса правильно установлены.

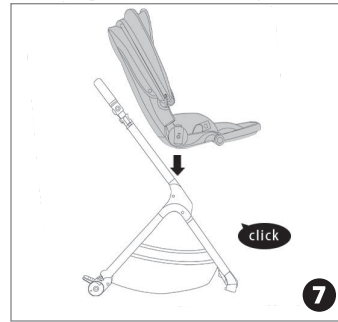

Поставьте прогулочный блок на раму и зафиксируйте находящиеся по обеим сторонам крепления к основаниям на коляске до характерного щелчка (рис. 7). Сиденье можно устанавливать в 2х положениях: по ходу движения и против хода движения.

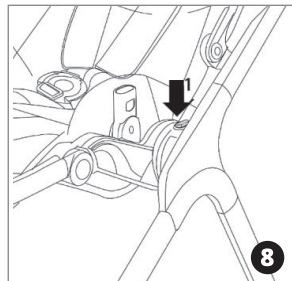

Для снятия прогулочного блока, нажмите на кнопки с двух сторон и потяните его вверх (рис. 8).

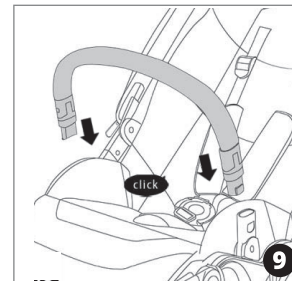

Закрепите бампер, вставив его в специальные отверстия до характерного щелчка (рис. 9).

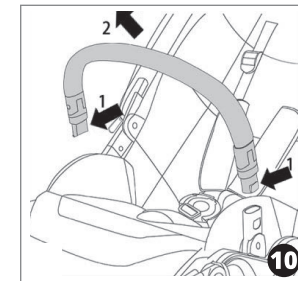

Перед использованием коляски убедитесь, что бампер хорошо зафиксирован. Нажмите на кнопки с двух сторон бампера, чтобы снять его (рис. 10).

! Установите бампер до использования коляски.

5. РЕГУЛИРОВКА ПОДНОЖКИ

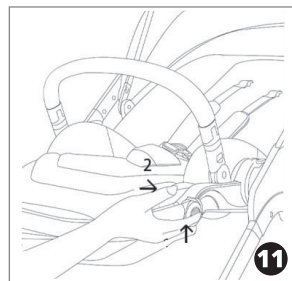

Поднимите подножку на необходимую высоту, потянув ее вверх.

Нажимая на боковые кнопки с двух сторон, опустите подножку (рис. 11).

6. РЕГУЛИРОВКА ВЫСОТЫ РУЧКИ

Нажмите на кнопку на ручке и отрегулируйте ручку по высоте (рис. 12).

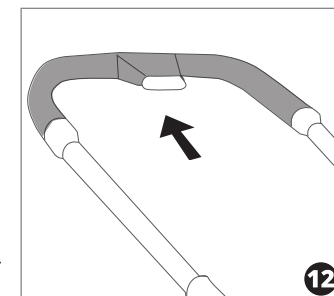

7. БЛОКИРОВКА КОЛЕС

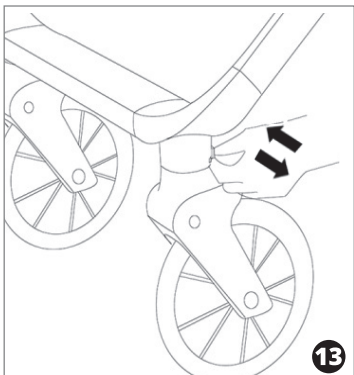

Передние колеса вращаются вокруг вертикальной оси на 360°. Сдвиньте фиксатор, чтобы заблокировать колесо в направлении прямолинейного движения или разблокировать его (рис.13).

8. ТОРМОЗ

Стояночный тормоз блокирует задние колеса при нажатии на педаль. Чтобы продолжить движение, нужно вернуть педаль в исходное положение (рис.14).

! Никогда не катайте коляску, поставленную на тормоз.

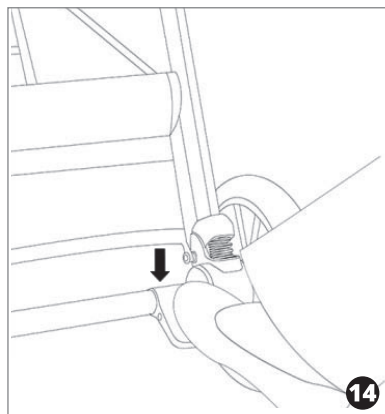

9. РЕМНИ БЕЗОПАСНОСТИ

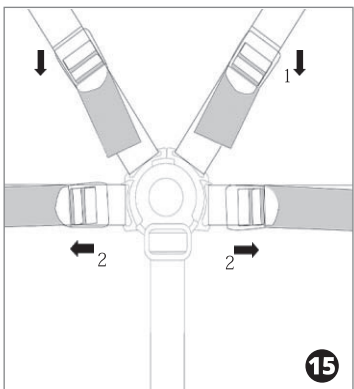

Для фиксации ремней безопасности зафиксируйте все ремни в пряжке до щелчка. Отрегулируйте длину ремня с помощью плечевых и боковых ремней. Убедитесь, что ремни плотно удерживают ребенка. Нажмите на кнопку на пряжке чтобы открыть ремень (рис. 15).

10. СКЛАДЫВАНИЕ КОЛЯСКИ



Сложите капюшон, потяните рычаг на задней части прогулочного блока и сложите его (прогулочный блок может быть сложен по направлению вперед или назад (рис. 15, 16,17)).

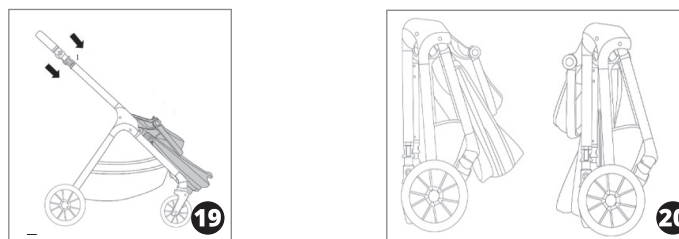

Нажмите на кнопку на ручке и переведите ручку в нижнее положение. Сложите раму (рис.19).

Сложенная рама может стоять (рис.20).

! Во избежание травм убедитесь, что ребенок находится на безопасном расстоянии, когда раскладываете или складываете коляску.